

Machine de micro-projection PEENMATIC 620S



Les images peuvent contenir des accessoires et / ou constructions spéciales

Équipement de base:

- Porte frontale relevable, qui s'ouvre au moyen de cylindres de pression de gaz jusqu'à la hauteur de travail, avec fenêtre de visualisation intégrée, pourvue d'un verre de sécurité et d'une vitre d'usure, dans un châssis de changement rapide
- Interrupteur fin de course de la porte
- Réglage d'hauteur manuel hydraulique (ne nécessitant pas d'entretien)
- Système à deux pieds avec galets intégrés, mobile, à arrêtage manuel
- Grille de travail en tôle perforée, d'une pièce, démontable, diamètre des trous 5 mm
- Manchettes avec gants, rembourrées, interchangeables
- Unité de pistolet de micro-projection, type EF 3, avec buse en métal dur HSD 5/10, réglable au moyen d'une soupape de réduction, 0 - 8 bar, la pression de micro-projection est indiquée au manomètre
- Système de séchage pour agent de micro-projection, 50 W, réglage électronique continu, y compris couverture pour l'élément de chauffage
- Système de pré-accélération pour les agents de micro-projection avec injecteur mobile, réglable avec soupape de réduction, 0 - 4 bar, la pression d'injecteur mobile est indiquée au manomètre
- Unité de récupération sélective automatique de l'agent de micro-projection par SHOT SEPARATOR
- Système de microfiltrage de haute surface intégré avec une cartouche de filtrage, surface filtrante 0,64 m². Dépoussiérage électropneumatique automatique de filtre
- Collecteur de poussière en acier
- Ventilateur pour l'unité de microfiltrage de haute surface, réglage continu électronique
- Pistolet à air
- Interrupteur à pédale avec contact d'impulsion
- Alimentation en air comprimé, 1/4" G, de la part de l'équipement, y compris séparateur d'eau et d'huile
- Tableau de commande avec tous les commutateurs et éléments de contrôle nécessaires
- Interrupteur à clé, on/off, avec 2 clés
- Illumination

Accessoires optionnels: (sur demande)

- Unité de table rotative en aluminium, Ø 350 mm, tournant de façon manuelle, pour des pièces à travailler lourdes jusqu'au maximum de 50 kg
- Appui mural pour le pistolet de micro-projection avec bras oscillant
- Compteur d'heures de temps de micro-projection
- Manomètre(s) digital
- Vibreur d'entonnoir

Vente / Développement

iepcO ag
Hofstrasse 21
CH-8181 Höri
Téléphone +41 / (0)44 861 16 16
www.iepco.ch

Production

iepcO ag
Steiächerweg 10
CH-5316 Leuggern
Téléphone +41 / (0)56 268 80 40
info@iepco.ch

Technologies pour
des surfaces parfaites

Machine de micro-projection PEENMATIC 620S

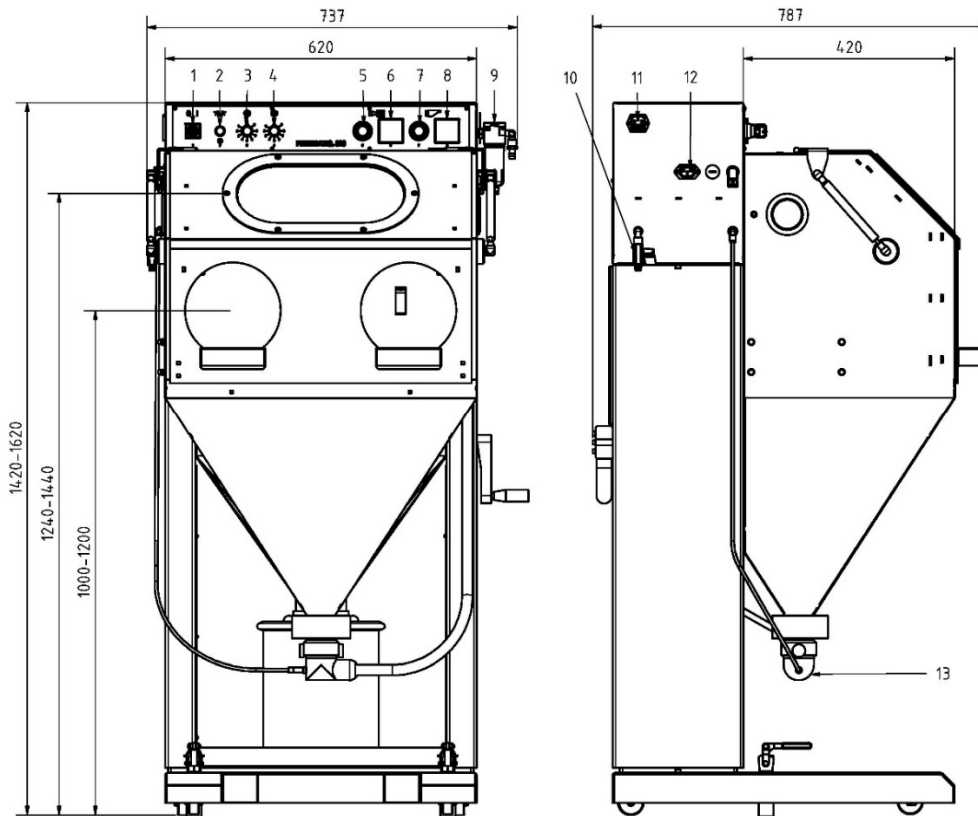

Dessins et / ou la légende peuvent contenir des accessoires et / ou constructions spéciales

Légende:

- | | | | |
|---|---|----|---|
| 1 | Commutateur principal | 8 | Manomètre pour pistolet de micro-projection |
| 2 | Sûreté de commande | 9 | Séparateur d'eau et d'huile |
| 3 | Potentiomètre pour ventilateur | 10 | Raccord pneumatique pour MICROPEEN 250 |
| 4 | Potentiomètre pour système de sechage pour agent de micro-projection | 11 | Entrée du réseau |
| 5 | Régulateur manométrique de pression pour injecteur mobile | 12 | Interrupteur à pédale |
| 6 | Manomètre pour injecteur mobile | 13 | Injecteur mobile |
| 7 | Régulateur manométrique de pression pour pistolet de micro-projection | | |

Espace de travail utilisable:

Largeur 550 x profondeur 350 x hauteur 400 mm.
Se prête de façon optimale au traitement de surface de pièces d'œuvre avec les dimensions: largeur 400 x profondeur 300 x hauteur 200 mm.

Tension de service:

230 V + PE / 50/60 Hz

Puissance:

125 W

Sûreté de commande:

4 AT

Prise d'air comprimé:

| | |
|----------------------------|------------|
| De la part du bâtiment | 1/2" G |
| De la part de l'équipement | 1/4" G |
| Pression | 0 - 10 bar |

Niveau sonore:

65 dB(A) sans micro-projection
70 dB(A) avec micro-projection à 3 bar

Poids:

150 kg

Les indications techniques sont sans engagement de notre part. Nous nous réservons toute modification de construction.

Vente / Développement

iepcO ag
Hofstrasse 21
CH-8181 Höri
Téléphone +41 / (0)44 861 16 16
www.iepcO.ch

Production

iepcO ag
Steiächerweg 10
CH-5316 Leuggern
Téléphone +41 / (0)56 268 80 40
info@iepcO.ch