

Machine de micro-projection PEENMATIC 620S ERGO



Les images peuvent contenir des accessoires et / ou constructions spéciales

Équipement de base:

- Porte frontale relevable, qui s'ouvre au moyen de cylindres de pression de gaz, avec fenêtre de visualisation intégrée, pourvue d'un verre de sécurité et d'une vitre d'usure, dans un châssis de changement rapide
- Interrupteur fin de course de la porte
- Châssis de base (bâti très robuste et stable en tube d'acier soudé avec 4 roulettes dont 2 freinées), réglable en hauteur de 85 à 125 cm par entraînement motorisé (hauteur sur supports de bras), y compris commande monter/descendre, avec interrupteur principal (jaune / rouge)
- 2 plateaux rabattables (1 x à gauche, 1 x à droite) en plateaux MDF de 24 mm d'épaisseur
- Grille de travail en tôle perforée, d'une pièce, démontable, diamètre des trous 5 mm
- Manchettes avec gants, rembourrées, interchangeables
- Unité de pistolet de micro-projection, type EF 3, avec buse en métal dur HSD 5/10, réglable au moyen d'une soupape de réduction, 0 - 8 bar, la pression de micro-projection est indiquée au manomètre
- Système de séchage pour agent de micro-projection, 50 W, réglage électronique continu, y compris couverture pour l'élément de chauffage
- Système de pré-accélération pour les agents de micro-projection avec injecteur mobile, réglable avec soupape de réduction, 0 - 4 bar, la pression d'injecteur mobile est indiquée au manomètre
- Unité de récupération sélective automatique de l'agent de micro-projection par SHOT SEPARATOR
- Système de microfiltrage de haute surface intégré avec une cartouche de filtrage (surface filtrante 0,64 m²) et dépoussiérage électropneumatique automatique de filtre
- Ventilateur pour l'unité de microfiltrage de haute surface, réglage continu électronique
- Pistolet à air
- Interrupteur à pédale avec contact d'impulsion
- Alimentation en air comprimé, 1/4" G, de la part de l'équipement, y compris séparateur d'eau et d'huile
- Tableau de commande avec tous les commutateurs et éléments de contrôle nécessaires
- Illumination DEL

Accessoires optionnels:

(sur demande)

- Unité de table rotative en aluminium, Ø 350 mm, tournant de façon manuelle, pour des pièces à travailler lourdes jusqu'au maximum de 50 kg
- Appui mural pour le pistolet de micro-projection avec bras oscillant, hauteur 115 mm, gamme de basculement 275 mm
- Compteur d'heures de temps de micro-projection
- Manomètre(s) digital
- HEPA filtre module

Vente / Développement

iepcO ag
Hofstrasse 21
CH-8181 Höri
Téléphone +41 / (0)44 861 16 16
www.iepcO.ch

Production

iepcO ag
Steinacherweg 10
CH-5316 Leuggern
Téléphone +41 / (0)56 268 80 40
info@iepcO.ch

Technologies pour
des surfaces parfaites

Machine de micro-projection PEENMATIC 620S ERGO

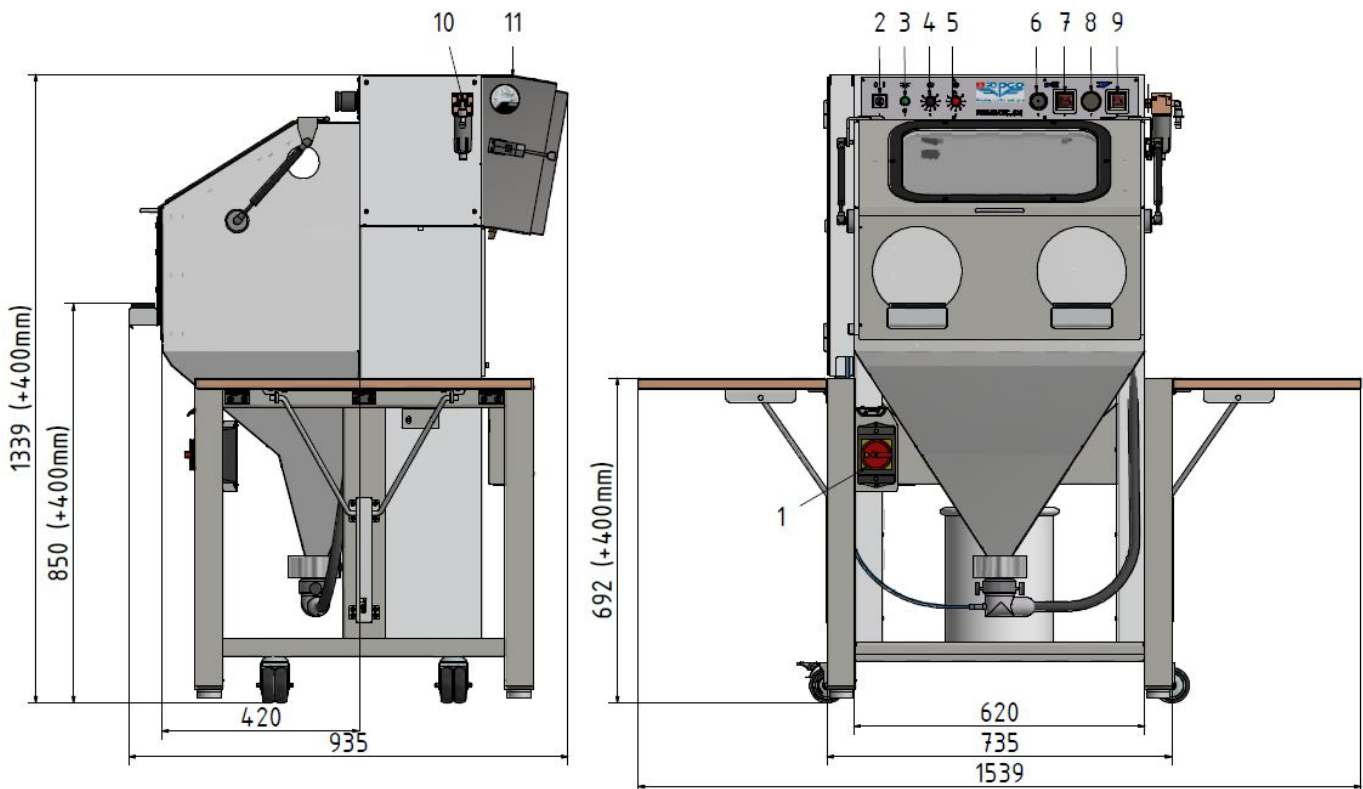

Dessins et / ou la légende peuvent contenir des accessoires et / ou constructions spéciales

Légende:

- | | |
|--|---|
| 1 Interrupteur principal | 7 Manomètre pour injecteur mobile |
| 2 Interrupteur à clé | 8 Régulateur manométrique de pression pour pistolet de micro-projection |
| 3 Lampe de contrôle | 9 Manomètre pour pistolet de micro-projection |
| 4 Potentiomètre pour ventilateur | 10 Séparateur d'eau et d'huile |
| 5 Potentiomètre pour système de sechage pour agent de micro-projection | 11 HEPA filtre module (option) |
| 6 Régulateur manométrique de pression pour injecteur mobile | |

Données techniques:

Dimensions:	Largeur 1'550 x profondeur 935 x hauteur 1'340 mm (réglable en hauteur de 400 mm)	
Espace de travail utilisable:	Largeur 550 x profondeur 350 x hauteur 400 mm. Se prête de façon optimale au traitement de surface de pièces d'œuvre avec les dimensions de largeur 400 x profondeur 300 x hauteur 200 mm.	
Tension de service:	230 V + N + PE	
Fréquence de service:	50/60 Hz	
Puissance:	190 W	
Sûreté de commande:	6 A type C	
Fusible en amont recommandé:	1 x 16 A ou 1 x 10 A type C	
Prise d'air comprimé:	De la part du bâtiment:	1/2" G
	De la part de l'équipement:	1/4" G
	Pression:	Max. 10 bar
Niveau sonore:	Sans fonctionnement:	65 dB(A)
	En fonctionnement à 3 bar:	70 dB(A)
Poids de l'équipement:	206 kg	
Charge utile du plateau rabattable:	40 kg maximum	

Les indications techniques sont sans engagement de notre part. Nous nous réservons toute modification de construction.

Vente / Développement

iepcO ag
Hofstrasse 21
CH-8181 Höri
Téléphone +41 / (0)44 861 16 16
www.iepcO.ch

Production

iepcO ag
Steiächerweg 10
CH-5316 Leuggern
Téléphone +41 / (0)56 268 80 40
info@iepcO.ch